

第33期

本期將在底盤的背側後部上安裝油箱。
然後，在油箱內側上組裝電池盒。



安裝油箱(電池盒)

※零件名稱和組裝指南中的「左·右」是指乘坐時從駕駛座的視角來看。「右(R)」指的是駕駛座側，而「左(L)」指的是副駕駛座側。

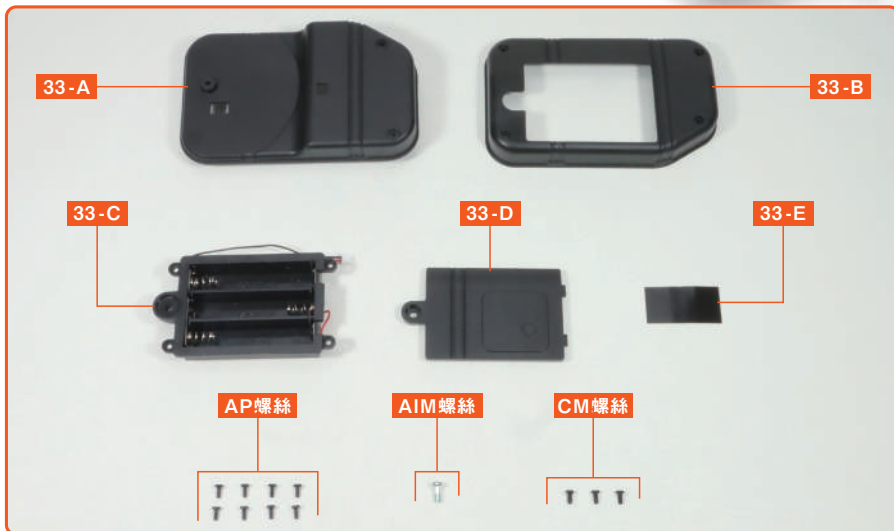

※組裝指南中所使用的零件可能與提供的零件在部分規格上有所不同。
※除非組裝說明中另有說明，否則請使用十字螺絲起子1號進行組裝。

- 33-A 油箱上部
- 33-B 油箱下部
- 33-C 電池盒
- 33-D 電池盒蓋
- 33-E 貼紙×2+備用
- AP螺絲 (1.7×4mm) ×8+備用
- AIM螺絲 (2.6×6mm) ×1
※無備用。
- CM螺絲 (2.0×4mm) ×3+備用

透過影片Check組裝步驟!



輕鬆使用QR碼存取最新影片和舊刊影片

※有些期數可能沒有提供影片，或僅提供針對部分步驟的影片。

※在車型設計上，其零件的形狀可能與實車有所不同。
※照片上的螺絲並不包含備用數量。

step 1 組裝電池盒

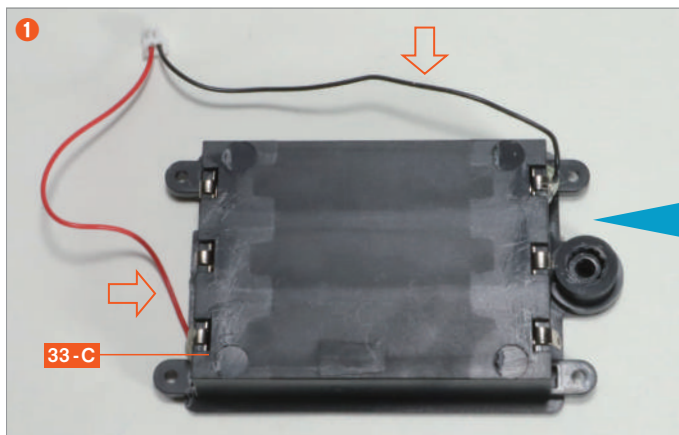

將電池盒 33-C 的紅色和黑色電線，按照照片所示沿著側面排列。

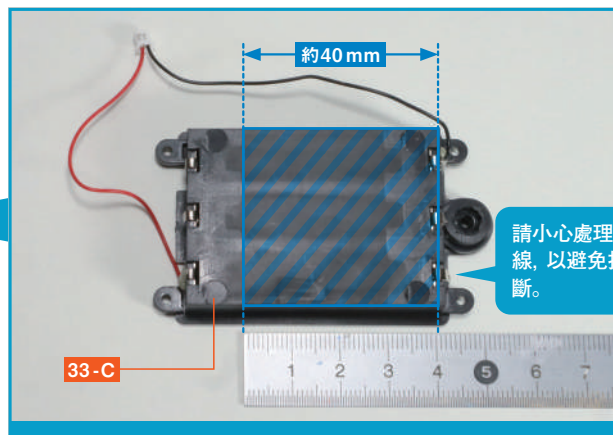

請確保電線不會落在藍色斜線標示的區域。

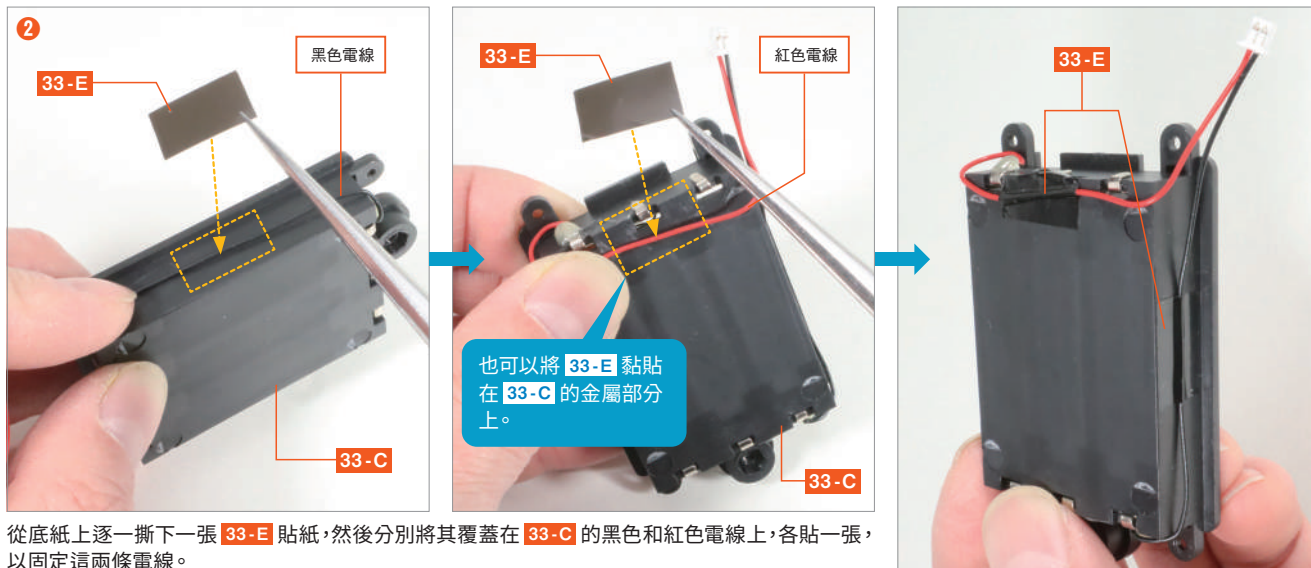

從底紙上逐一撕下一張 **33-E** 貼紙，然後分別將其覆蓋在 **33-C** 的黑色和紅色電線上，各貼一張，以固定這兩條電線。

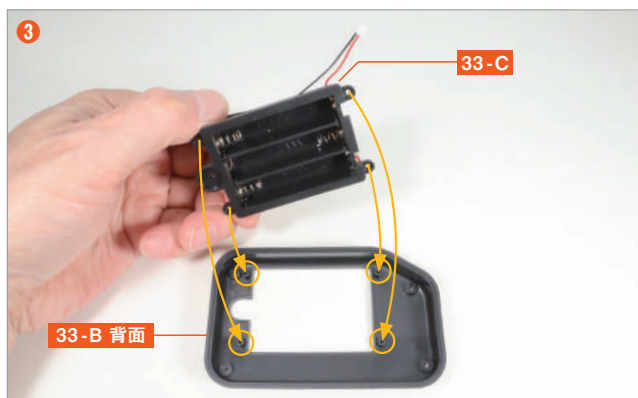

將 **33-C** 的4個凹槽與油箱下部 **33-B** 背面的4個螺絲孔突起部分對齊，然後將其嵌入。

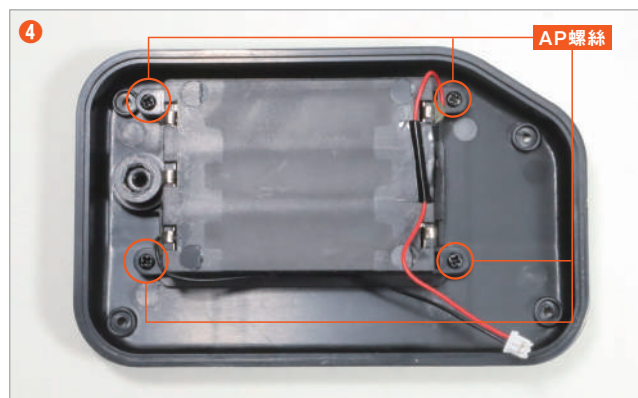

使用 **AP** 螺絲 固定4個位置。

step 2 安裝油箱

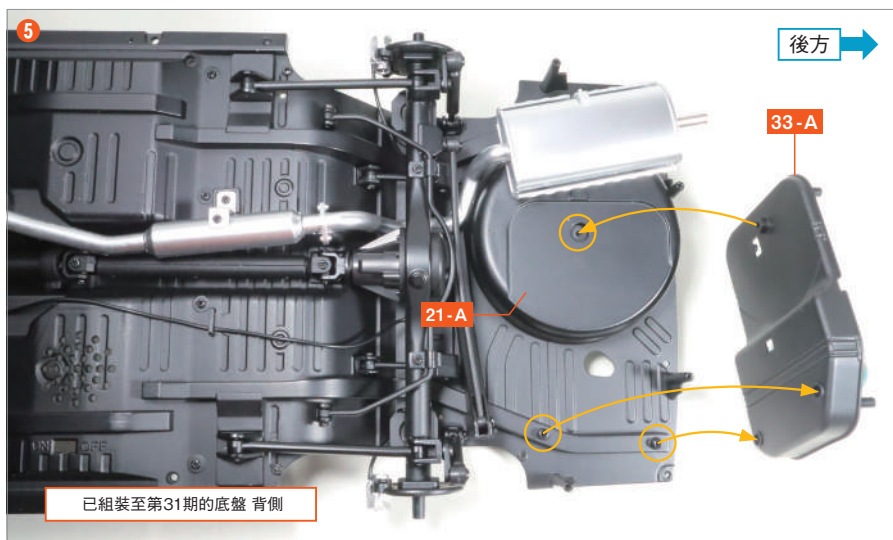

備妥已經組裝至第31期的底盤，將後地板面板 **21-A** 和油箱上部 **33-A** 的突起部分和凹槽對準然後嵌入。



使用 **CM** 螺絲 固定3個位置。

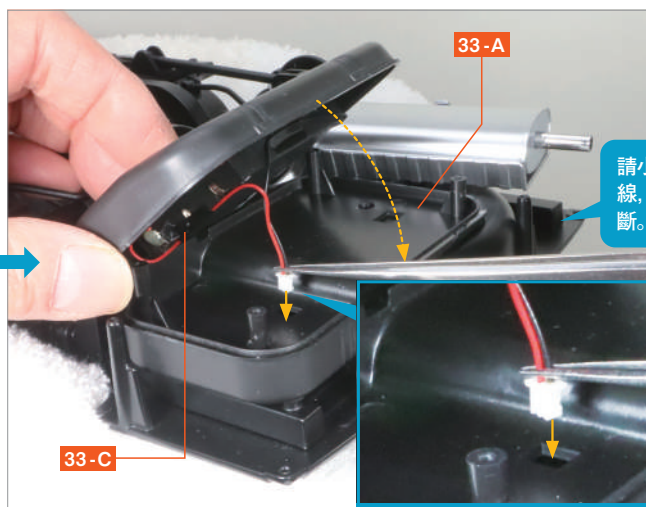
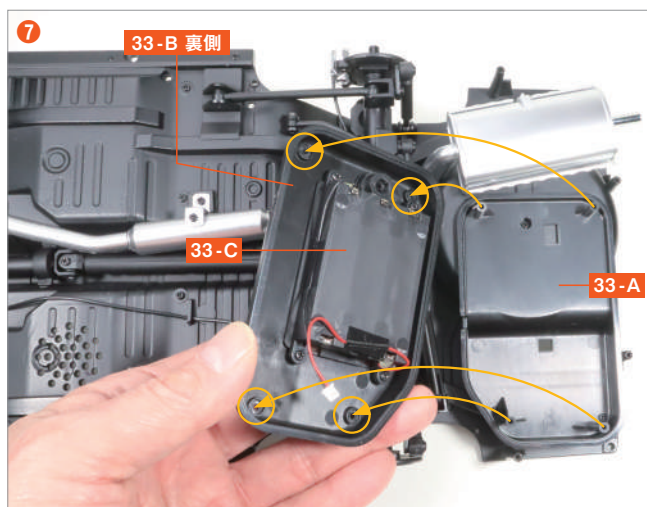

請小心處理電線，以避免折斷。

將 33-A 的 4 個螺絲孔的突起部分對準 33-B 背面的 4 個凹槽，並嵌入。此時，將 33-C 的電線前端白色連接器插入 33-A 的方形孔中，同時將 33-B 蓋上去。

由於 33-C 的電線較短，建議使用鑷子夾住然後插入 33-A 的洞孔中。

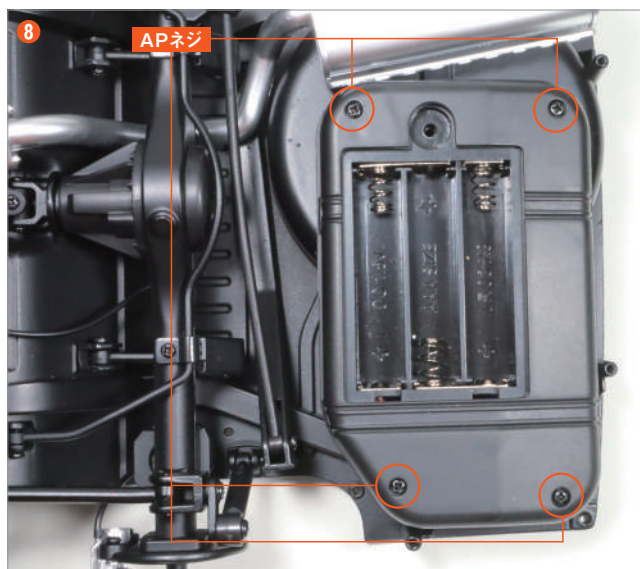

使用 AP 螺絲 固定 4 個位置。



請小心處理電線，以避免折斷。

33-C 的連接器



將底盤翻轉至正面，使用鑷子從 21-A 的洞孔中夾住 33-C 的連接器並將其拉出。

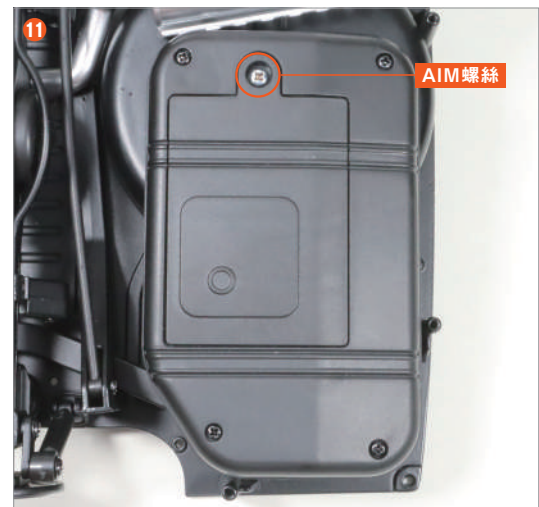
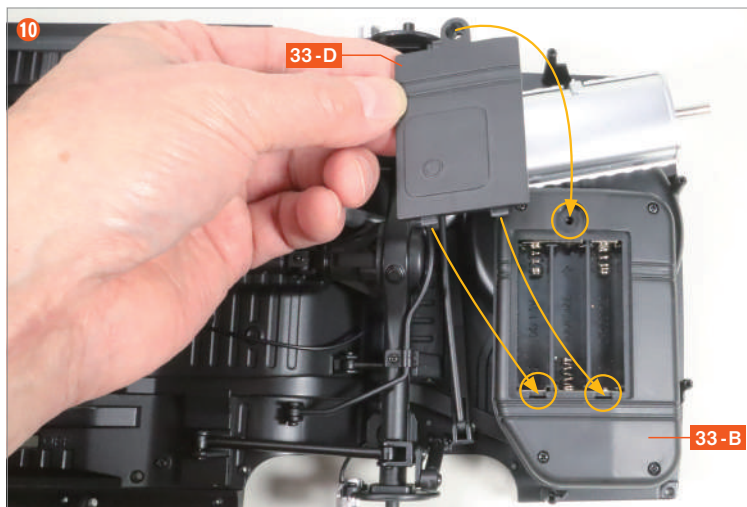
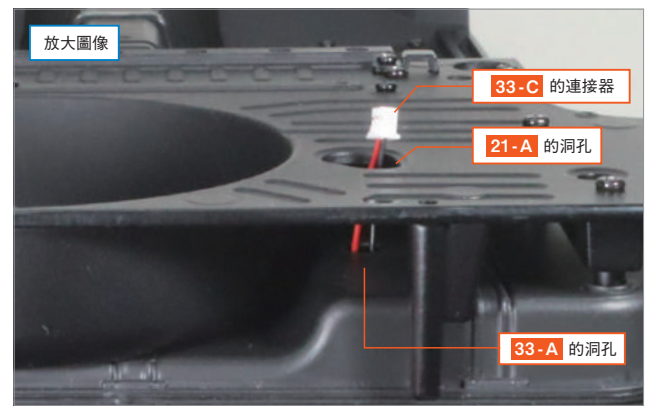

將電池盒蓋 33-D 的兩個突起部分插入 33-B 的洞孔中，然後將 33-D 的半圓形突起部分對準 33-B 的凹槽嵌入，最後對準螺絲孔。

使用 AIM 螺絲 固定。

本期
組裝

完成!

第33期的組裝到此結束。
底盤上已安裝好油箱並組裝了電池盒。
將乾電池放入，在後續的期刊中會進行配線，並使點亮裝置等功能運作。
第34期將開始組裝艙壁隔板，並將噴油器電線安裝到引擎上，開始引擎室的組裝。

